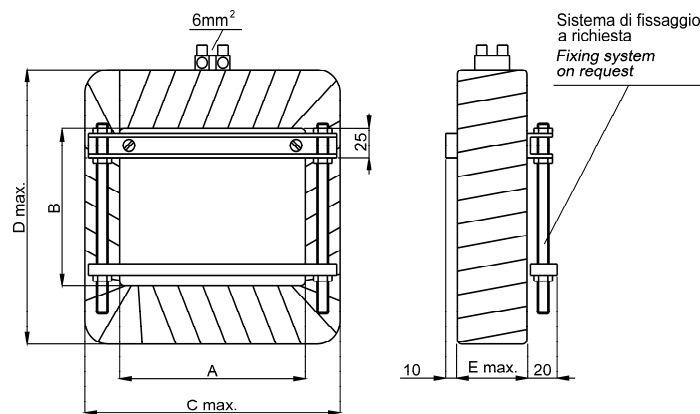

SCHEDA TECNICA / DATA SHEET

 Trasformatore amperometrico nastrato per uso interno
Tape insulated C.T. for internal installation
DATA/DATE

21/07/2022

VERSIONE CON PASS.BARRA ORIZZONTALE
HORIZONTAL BUS BAR PASSING VERSION

Cod. TAN1957K0X010

A mm	B mm	C mm	D mm	E mm	Peso / Weight kg
195	110	245	210	60	5,50

Corrente primaria/secondaria nominale
 Classe di precisione o protezione
 Prestazione nominale
 F.e.m. nominale nel punto di ginocchio
 Resistenza avvolgimento secondario
 Errore di rapporto spire (Classe Px)
 Frequenza di funzionamento
 Tensione di riferimento per l'isolamento
 Tensione di prova
 Corrente termica di breve durata nomin.
 Corrente dinamica nominale
 Temperatura di funzionamento
 Temperatura di magazzino
 Massima temperatura barra o cavo
 Classe

Rated primary/secondary current
Accuracy class or protection
Rated burden
Rated knee point e.m.f.
Secondary winding resistance
Turns ratio error (Px class)
Operating frequency
Insulation reference voltage
Test voltage
Rated short-time thermal current
Rated dynamic current
Operating temperature
Storage temperature
Max. cable or busbar temperature
 Class

7000/1A
 cl.0,5
 75VA
 $E_k \pm 10\%$ V
 $\Omega \pm 10\% (@75^\circ\text{C})$
 $\epsilon t \leq \pm 0,25\%$
 50...60 Hz
 0,72 kV
 3 kV x 1' a 50 Hz
 $60 \times I_n$
 $2,5 \times I_{th}$
 $-25 + 50^\circ\text{C}$
 $-40 + 80^\circ\text{C}$
 115°C
 F

OPZIONI a richiesta (con sovrapprezzo)

Sistema di fissaggio
 Impregnazione con resina

OPTIONAL on request (with extraprice)

Fixing system
 Resin impregnation -----→ INCLUDED